

**Uchwała Nr XXIX / 257 / 2002**  
**Rady Powiatu Warszawskiego Zachodniego**  
**z dnia 26 kwietnia 2002 r.**

**w sprawie zmiany Regulaminu Organizacyjnego Starostwa Powiatu  
Warszawskiego Zachodniego**

Na podstawie art. 35 ust. 1 ustawy z dnia 5 czerwca 1998 r. o samorządzie powiatowym (tekst jednolity Dz. U. z 2001r. Nr 142, poz. 1592 z późn. zm.) Rada Powiatu Warszawskiego Zachodniego uchwala, co następuje:

**§ 1**

W Regulaminie Organizacyjnym Starostwa Powiatu Warszawskiego Zachodniego stanowiącym załącznik do Uchwały Nr XX / 167 / 2000 Rady Powiatu Warszawskiego Zachodniego z dnia 24 listopada 2000 r. zmienionym Uchwałą Nr XXIV / 200 / 2001 Rady Powiatu Warszawskiego Zachodniego z dnia 22 czerwca 2001r., Uchwałą Nr XXV / 222 / 2001 Rady Powiatu Warszawskiego Zachodniego z dnia 21 września 2001r. i Uchwałą Nr XXVII / 238 / 2001 Rady Powiatu Warszawskiego Zachodniego z dnia 19 grudnia 2001r., wprowadza się następujące zmiany :

**1) w § 7:**

a) po pkt 3 dodaje się pkt 3a w brzmieniu:

„3a) Wydział Księgowości WK”,

b) w pkt 7 wyraz „Zespół” zastępuje się wyrazem „Wydział”.

**2) w § 8 dodaje się pkt 5 w brzmieniu:**

„ 5) Wydziałem Księgowości kieruje Główny Księgowy Starostwa.

Główny Księgowy Starostwa jest Głównym Księgowym jednostek, dla których Starostwo prowadzi księgi rachunkowe”;

**3) w § 9 po punkcie 1 dodaje się pkt 1a w brzmieniu:**

„ 1a) Starosta stosuje wobec pracowników Starostwa i Kierowników jednostek organizacyjnych powiatu obiektywne i sprawiedliwe kryteria oceny pracowników oraz wyników ich pracy”.

4) w § 13 :

a) w zadaniach Biura Rady, Zarządu i Spraw Obywatelskich, w zakresie spraw obywatelskich dodaje się pkt 6 w brzmieniu:

„ 6) Prowadzenie spraw w zakresie przyjmowania wniosków paszportowych i wydawania paszportów”;

b) w zadaniach Wydziału Planowania i Realizacji Budżetu :

- w pkt 5 po wyrazie "sprawozdań" skreśla się wyraz "opisowych",

- po pkt 5 dodaje się pkt 6 w brzmieniu :

"6) opracowywanie zbiorczych sprawozdań budżetowych powiatu.";

c) po zadaniach Wydziału Planowania i Realizacji Budżetu dodaje się zadania Wydziału Księgowości w brzmieniu :

**"Wydział Księgowości WK**

Do zadań Wydziału Księgowości należy :

- 1) obsługa finansowa budżetu powiatu i starostwa,
- 2) obsługa finansowa radnych powiatu,
- 3) prowadzenie ksiąg rachunkowych w zakresie zadań realizowanych przez starostwo,
- 4) gromadzenie i przechowywanie dowodów księgowych oraz innej dokumentacji przewidzianej przepisami,
- 5) prowadzenie ewidencji księgowej majątku powiatu,
- 6) sporządzanie jednostkowych sprawozdań budżetowych i finansowych,
- 7) opracowywanie zbiorczych sprawozdań finansowych powiatu,
- 8) prowadzenie windykacji należności z zakresu dzierżawy i najmu nieruchomości Skarbu Państwa, opłat melioracyjnych i innych należności z zakresu budżetu Państwa
- 9) prowadzenie rachunkowości Starostwa, Poradni Psychologiczno – Pedagogicznej w Dziekanowie Leśnym, Błoniu i Bliznem Jasińskiego, Zespołu Szkół Ogrodniczych i Spożywczych w Błoniu, Powiatowego Inspektoratu Nadzoru Budowlanego, Powiatowego Inspektoratu Weterynarii, Powiatowego Centrum Kultury, Rekreacji i Sportu, Powiatowego Centrum Zarządzania Kryzysowego, Ochrony Ludności i Spraw Obronnych, Powiatowego Centrum Geodezji, Gospodarki Nieruchomościami i Katastru”.

**§ 2**

Wykonanie uchwały powierza się Staroście Powiatu Warszawskiego Zachodniego.

**§ 3**

Uchwała wchodzi w życie z dniem podjęcia z mocą obowiązującą od 1 kwietnia 2002 r.

PRZEWODNICZĄCY  
Rady Powiatu  
*Jan Sawa*

**Uzasadnienie  
do zmiany Regulaminu Organizacyjnego  
Starostwa Powiatu Warszawskiego Zachodniego**

1. Wprowadzenie do struktury organizacyjnej Starostwa – Wydziału Księgowości oraz dodanie do § 8 zapisu pkt. 5 związane jest z dostosowaniem struktury do zmiany ustawy z dnia 26 listopada 1998r. o finansach publicznych (Dz. U. Nr 155, poz. 1014 z późn. zm.).
2. Zmiany w § 9 związane z dodaniem pkt 1a mają na celu uzupełnienie kompetencji Starosty w zakresie dokonywania okresowej oceny pracowników.
3. W związku z trudnościami dotyczącymi uzyskania paszportów przez mieszkańców naszego Powiatu – Zarząd Powiatu zadeklarował gotowość przejęcia od Wojewody Mazowieckiego – obsługi w zakresie przyjmowania wniosków paszportowych i wydawania paszportów.

N A C Z E L N I K  
BIURA RADY, ZARZĄDU  
i SPRAW OBYWATELSKICH

  
mgr Justyna Grecz

### SCHEMAT ORGANIZACYJNY STAROSTWA POWIATU WARSZAWSKIEGO ZACHODNIEGO

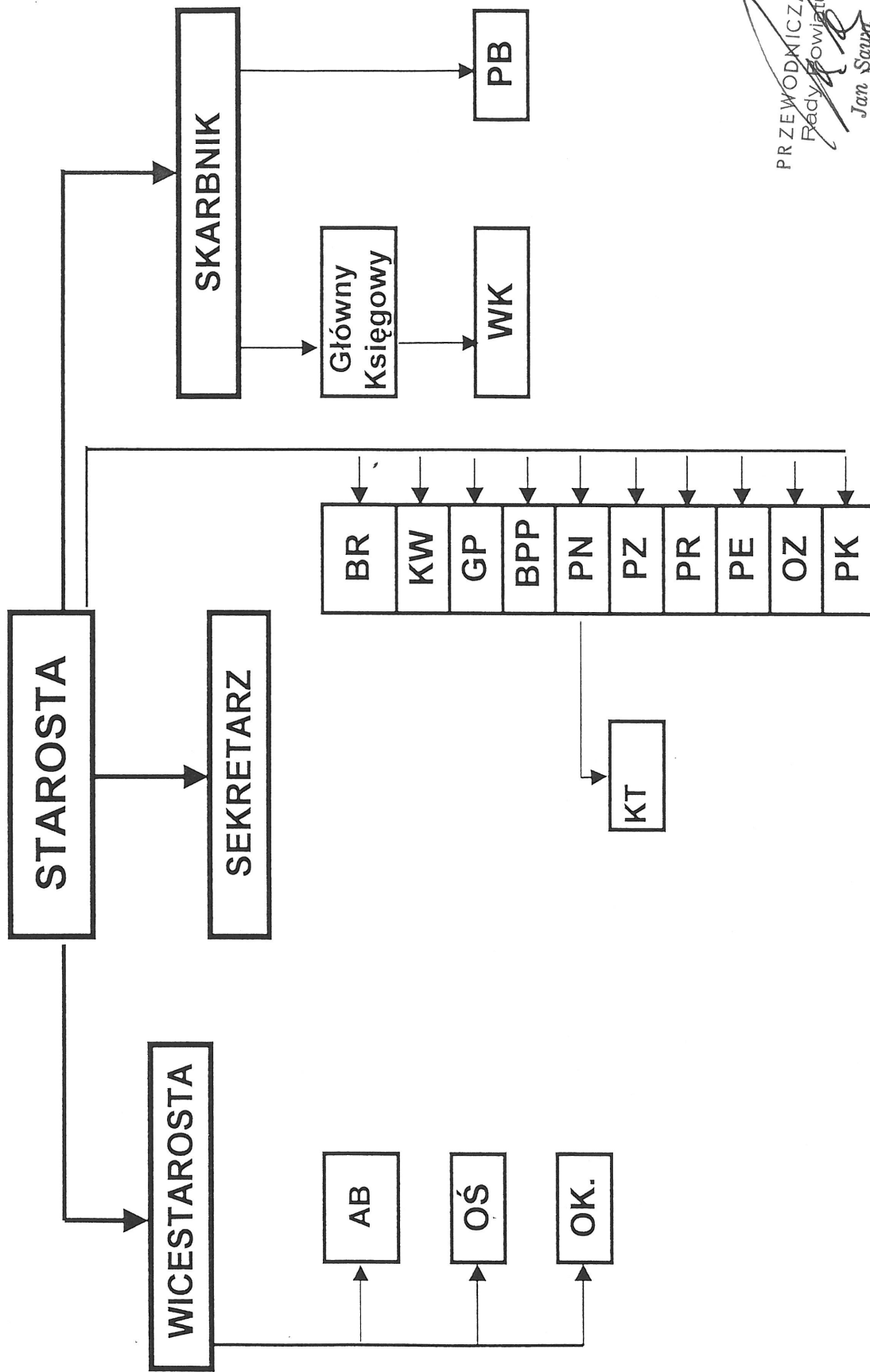

PRZEWODNICZĄCY  
Rady Powiatu  
*Jan Sawa*